

GR-120NL 12t吊 6段ブーム 2段スタンダードジブ X型アウトリガ	GR-120N-2-00101	GR-120NL 12t吊 6段ブーム 2段パワーチルトジブ X型アウトリガ	GR-120N-2-00111
GR-120NL 12t吊 6段ブーム 2段スタンダードジブ H型アウトリガ	GR-120N-2-00102	GR-120NL 12t吊 6段ブーム 2段パワーチルトジブ H型アウトリガ	GR-120N-2-00112
GR-120N 4.9t吊 6段ブーム 2段スタンダードジブ X型アウトリガ	GR-120N-2-00103	GR-120N 4.9t吊 6段ブーム 2段パワーチルトジブ X型アウトリガ	GR-120N-2-00113
GR-120N 4.9t吊 6段ブーム 2段スタンダードジブ H型アウトリガ	GR-120N-2-00104	GR-120N 4.9t吊 6段ブーム 2段パワーチルトジブ H型アウトリガ	GR-120N-2-00114

■ドラムのロープ最大巻取り長さ

(巻取り長さは計算値) (単位: m)

	主巻ドラム	補巻ドラム
1層目	16.5	16.5
2層目	35.1	35.1
3層目	54.1	54.1
4層目	75.3	75.3
5層目	96.8	96.8
6層目	120.6	120.6
7層目	144.4	144.4
8層目	170.8	170.8

■ブーム断面寸法 (単位: mm)

	タテ	ヨコ
ベース	573.5	360
2nd	514.0	338
3rd	453.5	274
4th	384.5	252
5th	346.1	230
トップ	308.7	148

■旋回台回転半径

旋回台前端回転半径: 1602 mm
旋回台後端回転半径: 1600 mm

■トップブーム先端寸法 (単位: mm)

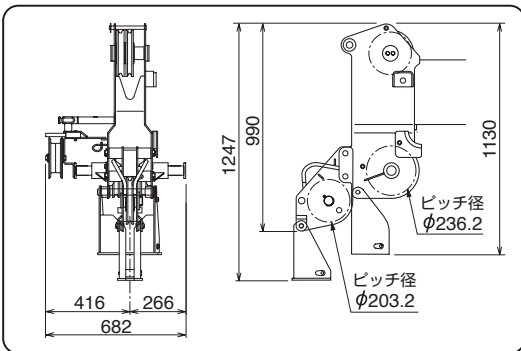

■巻過防止装置作動時のブーム上端~フック下端 (単位: m)

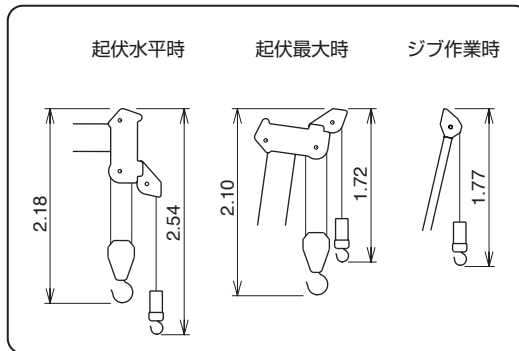

■走行姿勢での最低地上高

X型、H型
アクスル部: 275 mm

■スプリングロック

クレーン地上高は走行姿勢地上高 (スプリングフリー) に対してスプリングロック時は40 mm 低下

■フック寸法 (単位: mm)

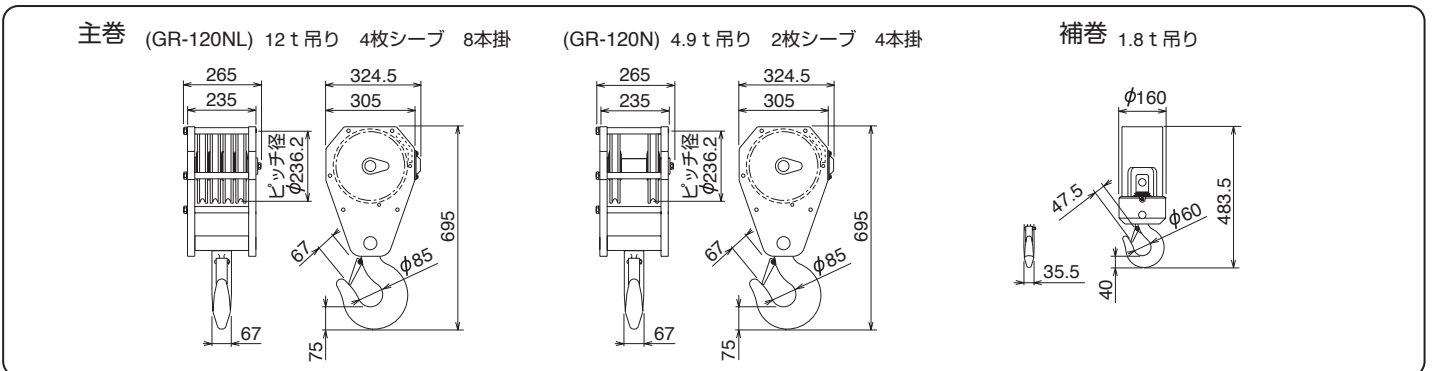

■傾斜地走破性 (計算値)

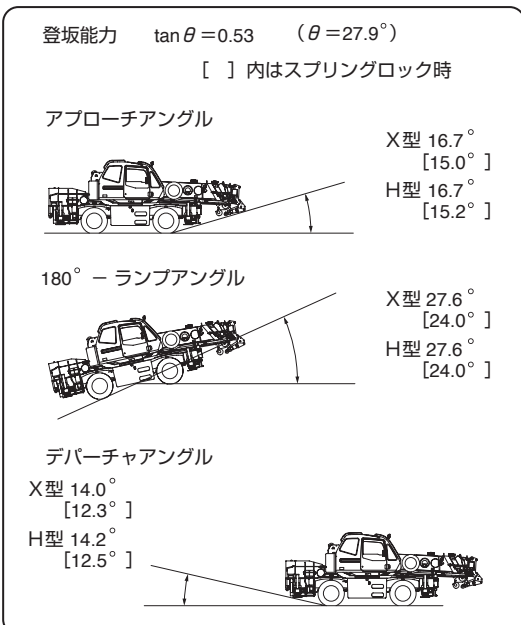

■傾斜地での水平設置可能角度 (計算値)

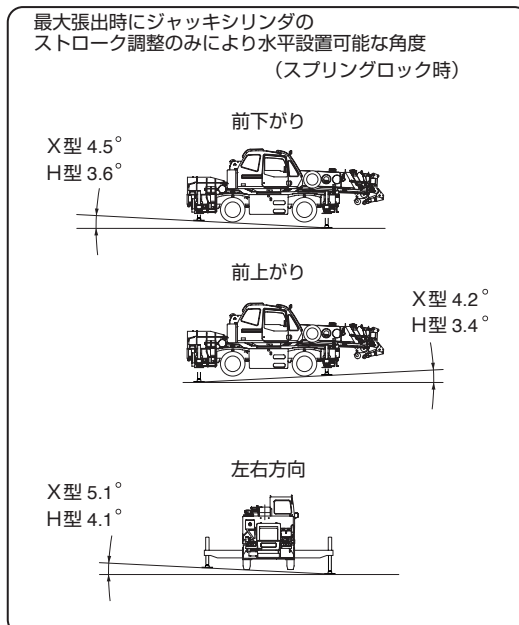

■アウトリガ (単位: mm)

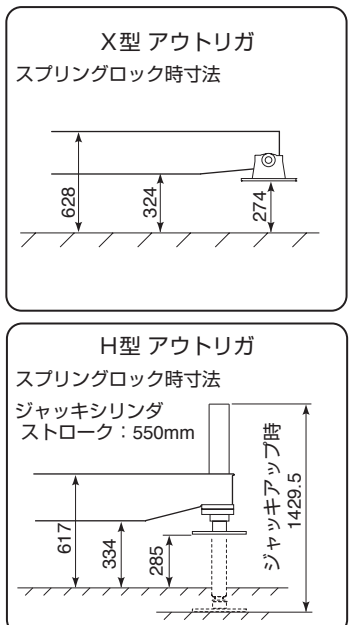

・本寸法データはスペックシートの主要寸法図に記載されていない寸法データをまとめたものです。スペックシートの主要寸法図と併せて使用してください。
・寸法データは変更されることがありますので、参考用として使用してください。